



RAMEN EN OPDRAAIMECHANISME	42
Inhoud	Blz.
Algemene beschrijving	2
Identificatie van speciale gereedschappen	3
Onderhouds- en reparatiebewerkingen - inhoud	3
Onderhouds- en reparatiebewerkingen	4

## ALGEMENE BESCHRIJVING

Alle ramen zijn voorzien van gehard veiligheidsglas. Bovendien is het veiligheidsglas van de voorruit nog voorzien van een "zone" hetgeen inhoudt dat, indien de voorruit mocht breken, een gedeelte op gezichtshoogte van de bestuurder in grote stukken breekt, waardoor de bestuurder steeds zicht op de weg houdt. Voorts is er op speciale bestelling nog een gelaagde voorruit verkrijgbaar. Dit glas bestaat uit een laag doorzichtig plastic dat tussen twee lagen glas is geplet. Door deze constructie kan gebroken glas niet in het interieur worden geblazen.

De portierruiten aan de zijde van bestuurder en passagier kunnen d.m.v. van een conventioneel opdraai-mechanisme omhoog en omlaag gedraaid worden. Afb. 1.

Op sommige modellen zijn achterzijruiten zonder frame gemonteerd, welke geopend kunnen worden. Deze scharnieren op hun geleidingsrand en worden bediend door een sluiting waarvan het scharnierpunt uit het midden is geplaatst. Op speciale bestelling is een verwarmbare achterruit verkrijgbaar.

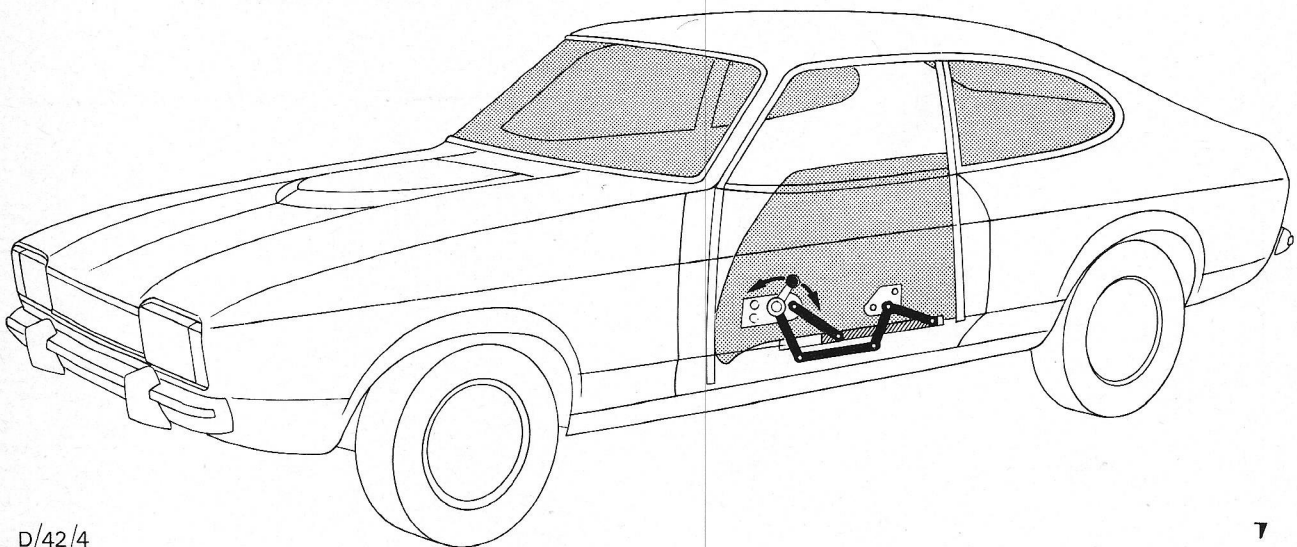

D/42/4

7

Afb. 1



## IDENTIFICATIE VAN SPECIALE GEREEDSCHAPPEN

Engels	Europees	Duits	Benaming
			Montagegereedschap voor tochtstrip

## ONDERHOUDS- EN REPARATIEBEWERKINGEN - INHOUD

RAMEN EN OPDRAAIMECHANISME	Beschreven	Vervat in bewerking
42 314 Ruit - portierraam - verwijderen en monteren	x	
42 338 Raamopdraaimechanisme - verwijderen en monteren	x	
42 534 Ruit - scharnierbare achterzijruit - verwijderen en monteren	x	
42 654 Ruit - achterklep - verwijderen en monteren	x	

42 314

**42 314 RUIT - PORTIERRAAM - VERWIJDEREN EN MONTEREN**

Geen speciale gereedschappen vereist.

Verwijderen

1. Verwijder het portierbekledingspaneel.
2. Maak de plastic folie vrij van de openingen in het portierbinnenpaneel.
3. Verwijder de raamsnor/sierlijst compleet, afb. 2.
4. Verwijder de ruit uit het portier.  
Draai de ruit in het frame omhoog en verwijder de schroeven uit de plaat waarom de handle scharniert. Verwijder de vier bevestigingsschroefjes waarmee de plaat van het opdraaimechanisme aan het binnenpaneel is bevestigd. Maak de tappen en de rollen van de bedieningsarmen los van de geleider van het glas en til de ruit uit de uitsparing in het portier waarbij U het bedieningsmechanisme laat wegzakken, scharnierend om de raamslingerassas.

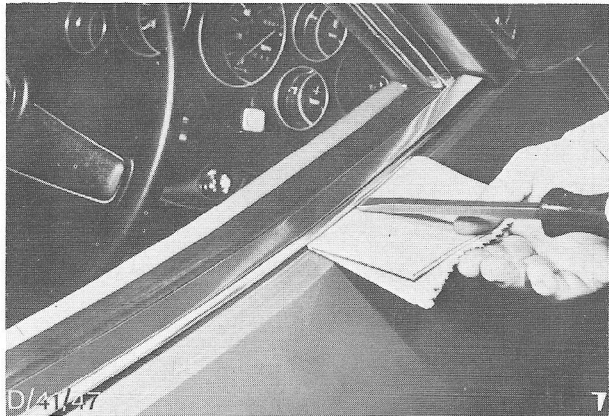

Afb. 2 Raamsnor/sierlijst verwijderen.

Monteren

5. Breng de portierruit aan. Om montage van de ruit te vergemakkelijken kan een blokje hout onderin het portier gelegd worden. Breng de ruit aan tussen het binnen en het buitenpaneel, zodat het glas in de portiergeleider komt en op het blokje hout rust.  
Breng de tappen en de rollen van de bedieningsarmen aan in de portiergeleider en monteer tijdelijk de raamslinger en draai de slinger om de plaat van het opdraaimechanisme in lijn te brengen met zijn portierbinnenpaneelbevestigingen. Bevestig de plaat aan het binnenpaneel. Monteer met de drie schroeven en ringen de plaat waar het handle om scharniert losjes in het portierbinnenpaneel. Draai de portierruit in het frame omhoog en stel de plaat af zoveel als nodig is om de ruit in lijn te brengen met het frame, alvorens de schroeven definitief vast te zetten. Verwijder het blokje hout uit het portier en controleer nogmaals de portierruit op juiste werking.

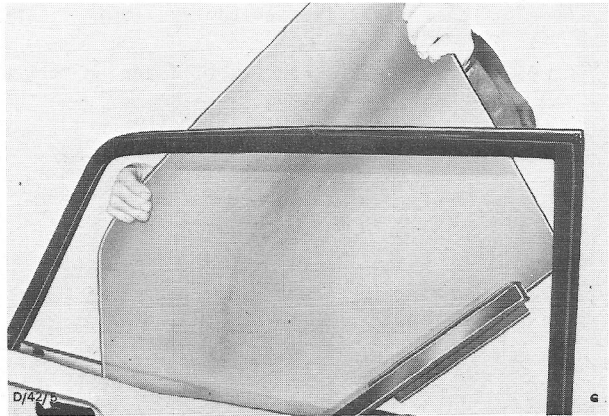

Afb. 3 Portierruit verwijderen.

6. Monteer de raamsnor/sierlijst.
7. Breng de plastic folie aan.  
 Indien de plastic folie gescheurd of erg gekreukt is moet deze vervangen worden. Verwijder de defekte folie, reinig met "White spirit" eventueel lijmresten en veeg het droog met een schone doek. Breng dubbelzijdig klevend tape aan in de binnenzijde van het portierbinnenpaneel 6 mm (0.25 in.) vanaf de kant, zodat de gaten voor de bevestigingsclips bedekt zijn. Overtuig U ervan dat het tape glad aanligt en verwijder de beschermstrip. De tape-verbindingen moeten elkaar overlappen, zodat een ononderbroken verbinding rondom het paneel wordt verkregen. De tape mag niet buiten de omtrek van het bekledingspaneel komen. Gebruik bij het maken van een nieuwe folie het bekledingspaneel als mal, snij de folie met een 5 mm (0.2 in.) kleinere omtrekmaat dan het bekledingspaneel zelf. Breng de folie aan op de bovenrand van het portieren zet het tenslotte vast op de onderrand. Druk de zijkanten vast, werkend van onder naar boven. Het is belangrijk dat er geen plooiën of bobbelen overblijven aan de onderkant en aan zijkanten van de folie en dat de folie het dubbelzijdig klevend tape geheel bedekt.

8. Monteer het bekledingspaneel.

#### 42 338 RAAMOPDRAAIMECHANISME - VERWIJDEREN EN MONTEREN

Geen speciale gereedschappen vereist.

#### Verwijderen

1. Verwijder het portierbekledingspaneel.
2. Maak de plastic olie vrij van de openingen in het portierbinnenpaneel.
3. Verwijder het raamopdraaimechanisme.

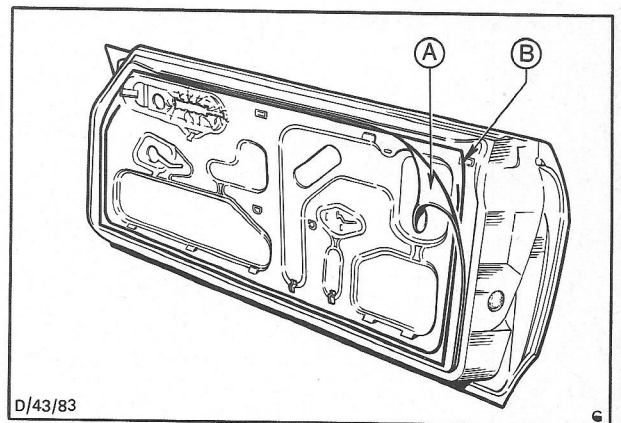

Afb. 4

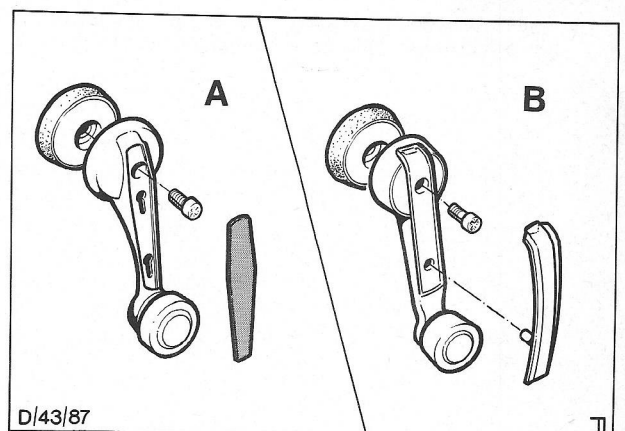

Afb. 5 Raamslinger  
 A - "L" en GT  
 B - Ghia

42 338

### Monteren

#### 4, Monteer het raamopdraaimechanisme.

Druk het mechanisme voldoende samen om het in het portier te kunnen brengen via de onderste opening in het voorportier.

Druk de ruit omhoog en breng de tappen en de rollen aan in de ruitgeleider. Laat de ruit verder omhoog komen, totdat de as voor de raamslinger door het daarvoor bestemde gat in het portierbinnenpaneel kan worden gestoken. Zet de plaat waarom de slinger scharniert met een schroef door de sleuf van het portierbinnenpaneel vast, daar waar het bovenste gat voor de schroef zit.

Monteer tijdelijk de raamslinger en draai de plaat van het opdraaimechanisme in lijn met de bevestigingsgaten van het binnenpaneel. Afb. 7. Zet vast met de vier schroeven. Laat het glas omhoog komen en breng het in lijn met het raamframe door de plaat waarom de raamslinger scharniert, zoveel als nodig is, af te stellen. Monteer de twee resterende schroeven van de plaat en zet deze vast.

5. Breng de plastic folie aan.

6. Monteer het portierbekledingspaneel aan.

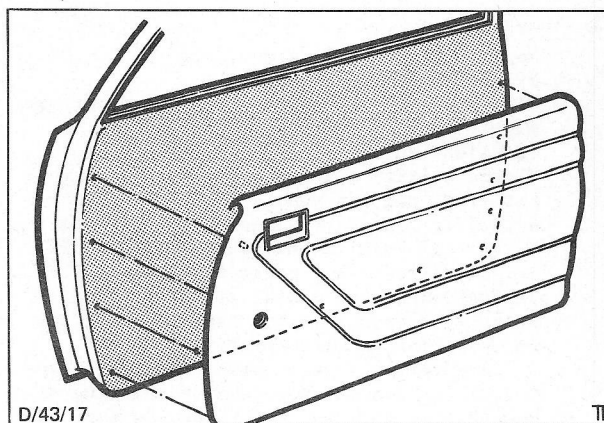

Afb. 6 Plaats van portierbekledingspaneel.

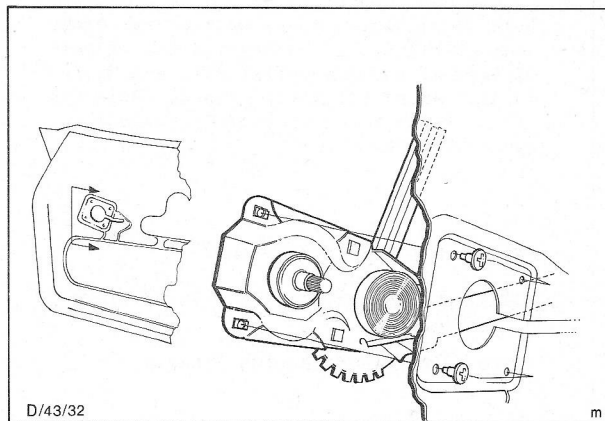

Afb. 7 Bevestigingsgaten van de plaat van het opdraaimechanisme.

42 534 RUIT - SCHARNIERBARE ACHTERZIJRUIT -  
VERWIJDEREN EN MONTEREN  
Geen speciale gereedschappen vereist.

### Verwijderen

1. Verwijder de bekleding van de "B" stijl en de omlijsting van de achterzijruit.

2. Verwijder de twee schroeven, afb. 8, welke zichtbaar worden door het verwijderen van de raamomlijsting en maak de scharnierstang "C" in afb. 10 los van de "C" stijl.
3. Schroef de scharnierdwarsstang los van de ruit. Afb. 9.
4. Neem het glas los van de "B" stijl.

#### Monteren

5. Smeer de scharnieren van de "B" stijl met een zeepoplossing. Breng de scharnieren op het glas in de scharniergleuven en druk het geheel met elkaar in aangrijping.
6. Monteer het draadeinde van de scharnierdwarsstang "C" in afb. 10 door de ruit en overtuig U ervan dat de afdichtringen "B" op de juiste wijze aangebracht zijn en zet het vast met de dopschroef, "A".
7. Stel de opening af tussen het glas en de afdichtstrip. Zet de scharnierstang met de twee schroeven vast op de "C" stijl.
8. Monteer de raamomlijsting en de bekleding van de "B" stijl.

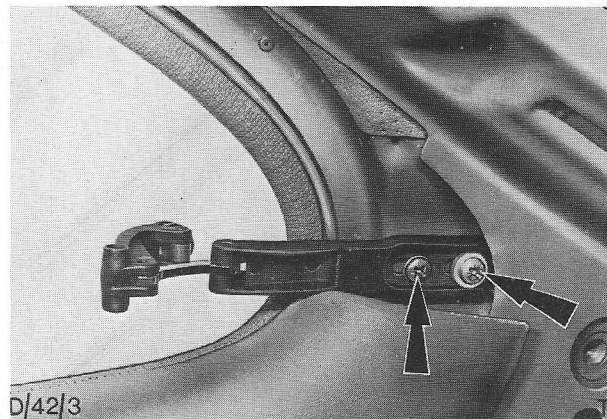

Afb. 8 Montageschroeven en afstelsleuven.

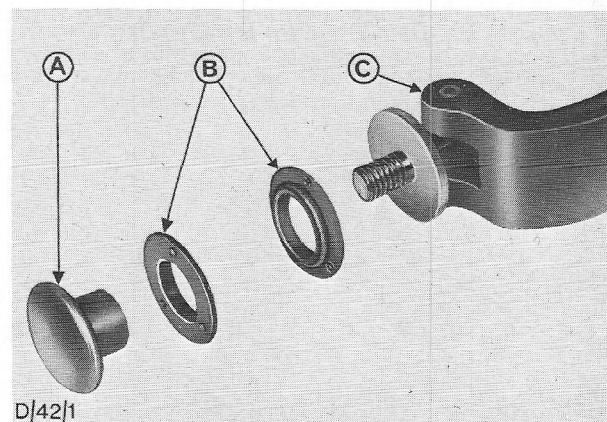

Afb. 9 Sluiting  
 A - Dopschroef  
 B - Afdichtringen  
 C - Scharnierdwarsstang

42 654

 42 654 RUIT - ACHTERKLEP - VERWIJDEREN EN MON-  
TEREN

Geen speciale gereedschappen vereist.

Afneemgereedschap voor tochtstrip.

Verwijderen

1. Verwijder de ruitenwisserarm.
2. Trek de bies uit het rubber van de ruit.
3. Verwijder de ruit en maak de tochtstrip los van de ruit.  
Gebruik een schroevendraaier, waarvan de scherpe kanten zijn verwijderd, of een afneemgereedschap, druk de lip van de tochtstrip in (langs het bovenste dwarsgedeelte) onder de ruitopening.  
Wanneer op deze wijze ongeveer twee-derde van de lip van de tochtstrip behandeld is, oefen dan vanaf de binnenzijde van de wagen druk uit op de ruit. De ruit en de tochtstrip kunnen er nu als een geheel uitgedrukt worden.

Monteren

4. Reinig de wagen en de tochtstrip, controleer de randen van de ruitopening. Overtuig U ervan, wanneer de ruit tengevolge van een ongeluk vervangen moet worden, dat de afmetingen van de opening van de ruit correct zijn, de randhoogte volgens specificatie is en niet verbogen of kromgetrokken is.  
Reinig de tochtstrip voorzichtig van eventuele glassplinters en schraap eventueel afdichtmateriaal van de rubberen tochtstrip of van de rand van de ruitopening.  
GEBRUIK GEEN BENZINE OF "WHITE SPIRIT" OM DE TOCHTSTRIP TE REINIGEN, DAAR DEZE MIDDELEN HET RUBBER KUNNEN AANTASTEN.
5. breng de tochtstrip aan op het glas, breng een trekkoord van de juiste lengte aan in de groef tussen het rubber en de carrosserie, (afb.11) zodat de koorduiteinden in het midden van de onderzijde uit het rubber steken. Om de tochtstrip te bevestigen aan de kortste einden van het glas, kan over de tochtstrip plakband worden aangebracht en aan beide zijden van het glas vastgezet worden.

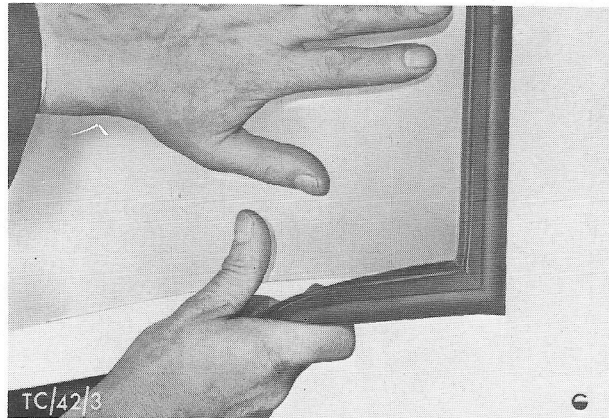

Afb. 10 Aanbrengen van tochtstrip op glas.

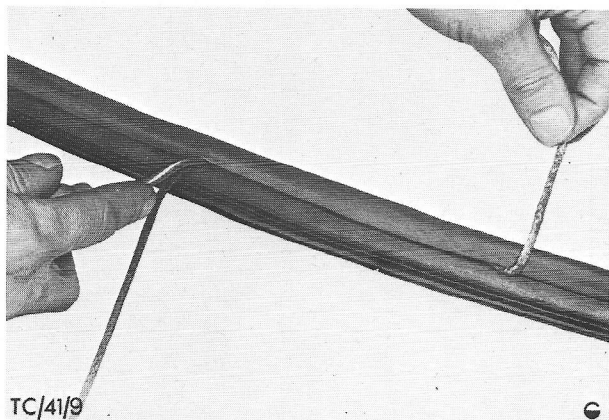

Afb. 11 Montagewijze van trekkoord in tochtstrip.



6. Breng afdichtmateriaal aan tussen tochtstrip en carrosserie en monteer de ruit in de opening.

Breng de ruit met de tochtstrip compleet aan in de opening. Druk het geheel aan totdat de groef in de tochtstrip aangrijpt in de bovenste dwarsrand van de carrosserieopening. Overtuig U ervan dat de uiteinden van het trekkoord binnenin de wagen uitkomen en druk de ruit stevig op zijn plaats. Begin binnenin de wagen een uiteinde van het trekkoord uit de groef van de tochtstrip te trekken (afb. 13). Terwijl het koord wordt weggetrokken, moet op de buitenzijde van de ruit in de onmiddellijk omgeving van het koord druk worden uitgeoefend, met de hand of met een rubberen hamer.

Als het midden van de bovenzijde bereikt is, moet deze bewerking voor het andere einde van het koord herhaald worden.

HET KOORD MOET MET RECHTE HOEKEN T.O.V. DE RAND UIT DE TOCHTSTRIP GETROKKEN WORDEN D.W.Z. NAAR HET MIDDEN VAN DE RUIT TOE GERICHT.

Vlak voordat de tochtstrip op die plaats over de rand wordt bevestigd, moet eventueel plakband, een voor een verwijderd worden.

7. Breng afdichtmateriaal aan tussen de tochtstrip en de ruit.
8. Smeer de groef waar de bies in gaat en monteer deze.
9. Monteer de ruitenwisserarm.

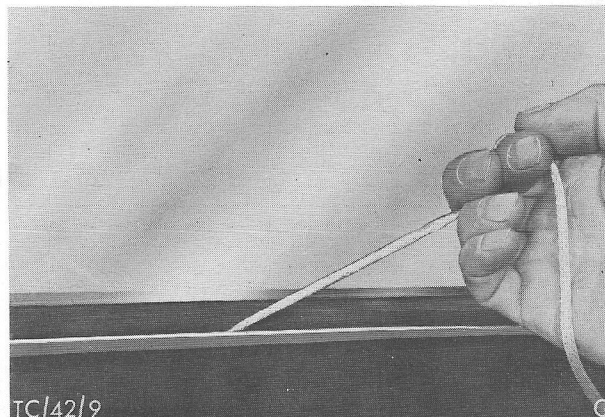

Afb. 12 Trekkoord.